

Montageanleitung

OBD-Saver

BMW X5-F15 & 5er-E39

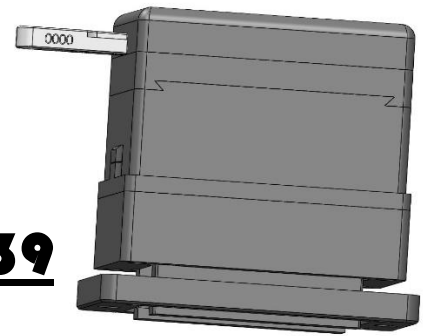

Beschreibung :

Der OBD-Saver verhindert effektiv den unerlaubten Zugriff, über die OBD-Dose, auf die im Kfz befindlichen Steuergeräte (z.B. Steuergerät der Wegfahrsperr).

Der OBD Stecker wird durch den OBD-Saver verschlossen und es ist nicht möglich ein OBD-Interface anzuschließen.

Ihr Fahrzeug wird somit optimal vor Diebstahl geschützt, da die Wegfahrsperr nicht mehr deaktiviert werden kann und somit ein Starten des Motors ohne Originalschlüssel nicht möglich ist.

Lieferumfang :

- 1x OBD-Saver Gehäuse inkl. Schließmechanismus
- 2x Schlüssel
- 1x Inbusschlüssel 2,5
- 1x Halterahmen / 1x Abstandsrahmen
- 3x Inbusschraube M3 + 1x Ersatzschraube / 4x Schrauben Kreuzschlitz
- 2x Scheibenaufkleber

Montage :

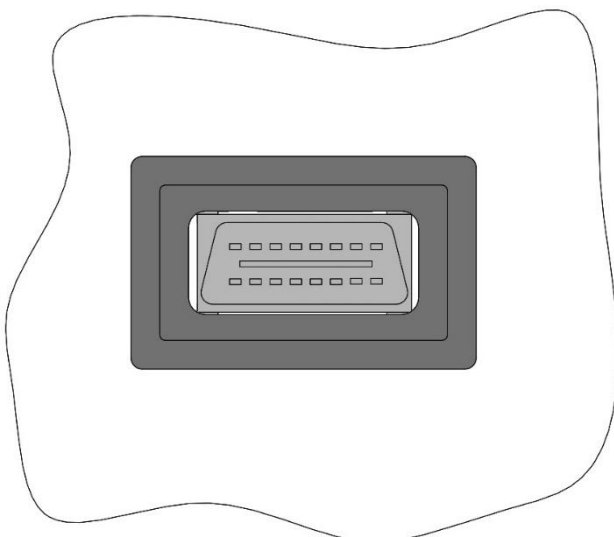

**Bebilderte
Montagereihenfolge unter
www.obd-saver.de**

- Original OBD-Buchsen Gehäuse aus der Armatur herausziehen.
(Originalgehäuse löst sich eventuell etwas schwergängig).

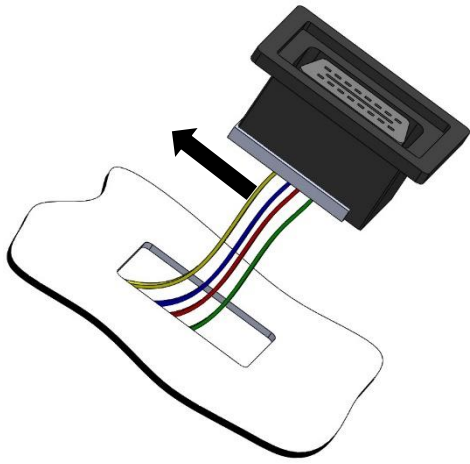

- Die auf der Rückseite befindliche Klammer zur Seite schieben und die OBD-Buchse nach unten heraus ziehen (das alte Gehäuse wird entfernt).

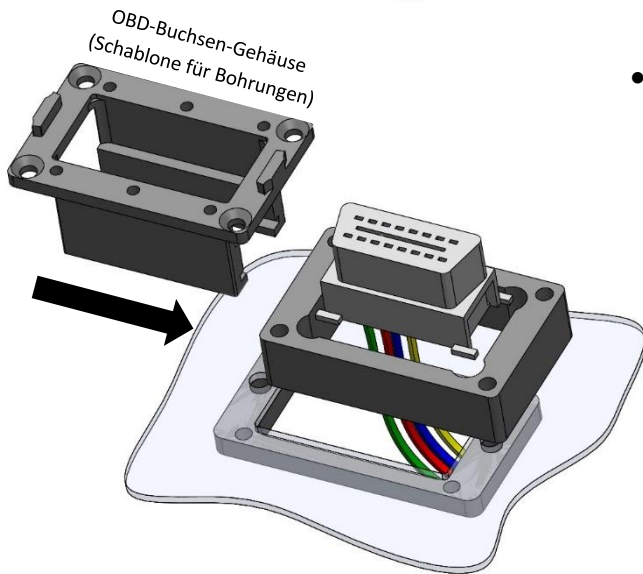

- Es müssen 4 Bohrlöcher $\varnothing 4$ in die Kunststoffverkleidung gebohrt werden. Nutzen Sie das OBD-Buchsen-Gehäuse als Schablone. Führen Sie die OBD-Buchse durch die beiden Rahmen und positionieren den Halterahmen hinter- und den Abstandsrahmen vor die Kunststoffverkleidung. Die OBD-Buchse seitlich und mittig in das Gehäuse einführen und alle drei Teile übereinander legen, sodass die Bohrungen zueinander fluchten. Gehäuse und beide Rahmen miteinander verschrauben (4x Kreuzschlitz)



- Das Schlosssystem auf das OBD-Saver Gehäuse setzen und mit den beiliegenden drei M3 Schrauben handfest anschrauben.

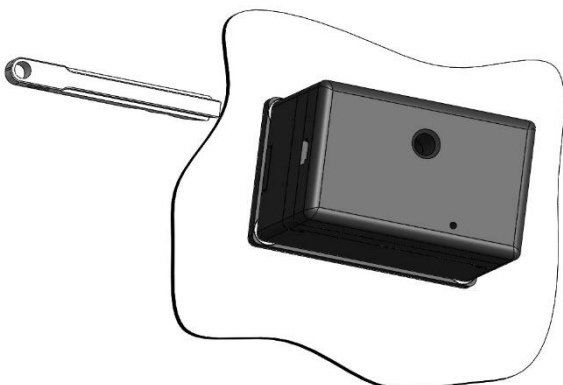

- OBD-Schloss zuschieben und den Schlüssel entfernen.

Your car is OBD secured

Beim X5-F15 müssen noch folgende Arbeiten durchgeführt werden:

